



MANUÁL KE ZNEŠKODNĚNÍ BOMBY

Verze 1

Ověřovací kód: 241

Neoficiální český překlad

Vítejte v nebezpečném a náročném světě zneškodňování bomb.

Pečlivě si prostudujte tento manuál; Vy jste tady expert. Na těchto stránkách naleznete vše potřebné k úspěšnému zneškodnění i těch nejzákeřnějších bomb.

A pamatujte - jedno malé přehlédnutí a mohlo by být po všem!

Zneškodňování bomby

Bomba vybuchne, pokud časovač dojde k 0:00 nebo pokud se dopustíte příliš mnoha chyb. Jediná možnost, jak bombu zneškodnit, je úspěšně deaktivovat všechny moduly dříve, než vyprší čas.

Vzorová bomba

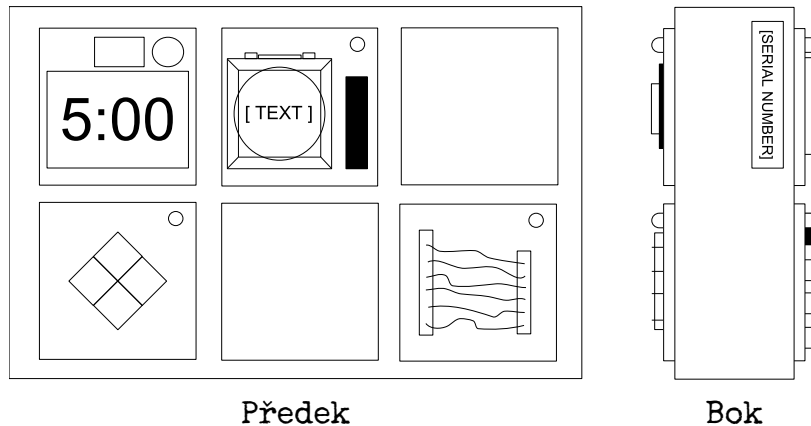

Předek

Bok

Moduly

Každá bomba se skládá až z 11 modulů, které musí být deaktivovány. Každý modul je nezávislý a může být deaktivován v libovolném pořadí.

Instrukce k deaktivaci modulů naleznete v kapitole 1. „Potřebné“ moduly jsou speciální případ a jsou popsány v kapitole 2.

Chyby

Pokud zneškodňující udělá chybu, bomba ji zaznamená a zobrazí na ukazateli nad časovačem. Bomby s ukazatelem chyb explodují při třetí chybě. Časovač začne odpočítávat rychleji, je-li zaznamenána chyba.

Pokud nad časovačem není ukazatel chyb, bomba vybuchne při první chybě nenechajíc prostor pro omyly.

Ukazatel
chyb

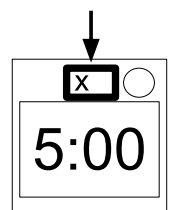

Sběr informací

Některé instrukce pro zneškodnění vyžadují specifické informace o bombě, jako například sériové číslo. Tento druh informací naleznete typicky na vrchu, spodku nebo stranách krytu. Vizte Přílohu A, B a C pro instrukce k identifikaci, které mohou být užitečné k deaktivaci některých modulů.

Kapitola 1: Moduly

Moduly poznáte podle LED diody v pravém horním rohu. Pokud dioda svítí zeleně, modul je deaktivován.

Všechny moduly je potřeba deaktivovat k úspěšnému zneškodnění bomby.

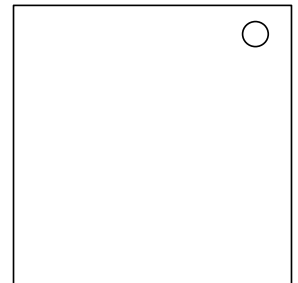

Na téma Vodiče

Vodiče jsou mizou elektroniky! Počkat, ne, elektřina je mizou. Vodiče jsou spíše jako tepny. Žíly? Na tom nezáleží...

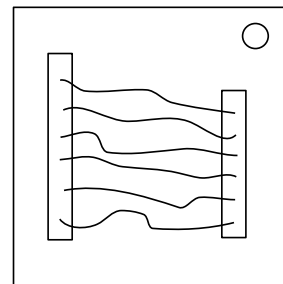

- Modul s vodiči může mít 3 - 6 drátů.
- Pouze jeden správný drát je potřeba přestříhnout k deaktivaci modulu.
- Pořadí drátů začíná od prvního shora.

3 dráty:

Pokud žádný drát není červený, přestříhnete druhý drát.

Jinak, pokud je poslední drát bílý, přestříhnete poslední drát.

Jinak, pokud je více než jeden drát modrý, přestříhnete poslední modrý drát.

Jinak, přestříhnete poslední drát.

4 dráty:

Pokud je více než jeden drát červený a poslední číslice sériového čísla je lichá, přestříhnete poslední červený drát.

Jinak, pokud je poslední drát žlutý a žádný drát není červený, přestříhnete první drát.

Jinak, pokud je právě jeden drát modrý, přestříhnete první drát.

Jinak, pokud je více než jeden drát žlutý, přestříhnete poslední drát.

Jinak, přestříhnete druhý drát.

5 drátů:

Pokud je poslední drát černý a poslední číslice sériového čísla je lichá, přestříhnete čtvrtý drát.

Jinak, pokud je právě jeden drát červený a více než jeden drát je žlutý, přestříhnete první drát.

Jinak, pokud žádný drát není černý, přestříhnete druhý drát.

Jinak, přestříhnete první drát.

6 drátů:

Pokud žádný drát není žlutý a poslední číslice sériového čísla je lichá, přestříhnete třetí drát.

Jinak, pokud je právě jeden drát žlutý a více než jeden drát je bílý, přestříhnete čtvrtý drát.

Jinak, pokud žádný drát není červený, přestříhnete poslední drát.

Jinak, přestříhnete čtvrtý drát.

Na téma Tlačítka

Možná si myslíte, že tlačítko, které vás nabádá ke stisknutí, je celkem přímočaré. To je přesně ten způsob myšlení, který dostává lidi do povětrí.

Vizte Přílohu A pro identifikaci kontrolkek.

Vizte Přílohu B pro identifikaci baterií.

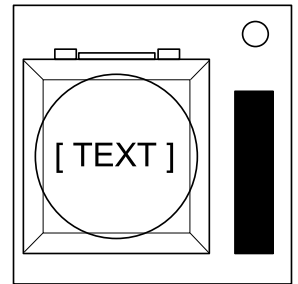

Postupujte podle těchto pravidel v pořadí, ve kterém jsou uvedeny. Vykonejte první vyhovující akci:

1. Pokud je tlačítko modré a je na něm nápis „Abort“, podržte tlačítko a odkažte se na „Uvolnění stisknutého tlačítka“.
2. Pokud je na bombě více než 1 baterie a na tlačítku je nápis „Detonate“, stiskněte a ihned uvolněte tlačítko.
3. Pokud je tlačítko bílé a na bombě svítí kontrolka označená CAR, podržte tlačítko a odkažte se na „Uvolnění stisknutého tlačítka“.
4. Pokud je na bombě více než 2 baterie a na bombě svítí kontrolka s nápisem FRK, stiskněte a ihned uvolněte tlačítko.
5. Pokud je tlačítko žluté, podržte tlačítko a odkažte se na „Uvolnění stisknutého tlačítka“.
6. Pokud je tlačítko červené a je na něm nápis „Hold“, stiskněte a ihned uvolněte tlačítko.
7. Pokud neplatí nic z výše uvedeného, podržte tlačítko a odkažte se na „Uvolnění stisknutého tlačítka“.

Uvolnění stisknutého tlačítka

Pokud stisknete tlačítko, na pravé straně modulu se rozsvítí barevný proužek. Na základě jeho barvy musíte uvolnit tlačítko v určený čas:

- Modrý proužek: uvolnit, když časovač má číslici 4 na libovolné pozici.
- Bílý proužek: uvolnit, když časovač má číslici 1 na libovolné pozici.
- Žlutý proužek: uvolnit, když časovač má číslici 5 na libovolné pozici.
- Libovolná jiná barva: uvolnit, když časovač má číslici 1 na libovolné pozici.

Na téma Klávesnic

Nejsem si jistý, co jsou ty symboly zač, ale mám podezření, že to má něco společného s okultismem.

- Pouze jeden ze spodních sloupců obsahuje všechny čtyři symboly z klávesnice.
- Stiskněte všechny čtyři tlačítka v pořadí, ve kterém se jejich symboly vyskytují od shora dolů v daném sloupci.

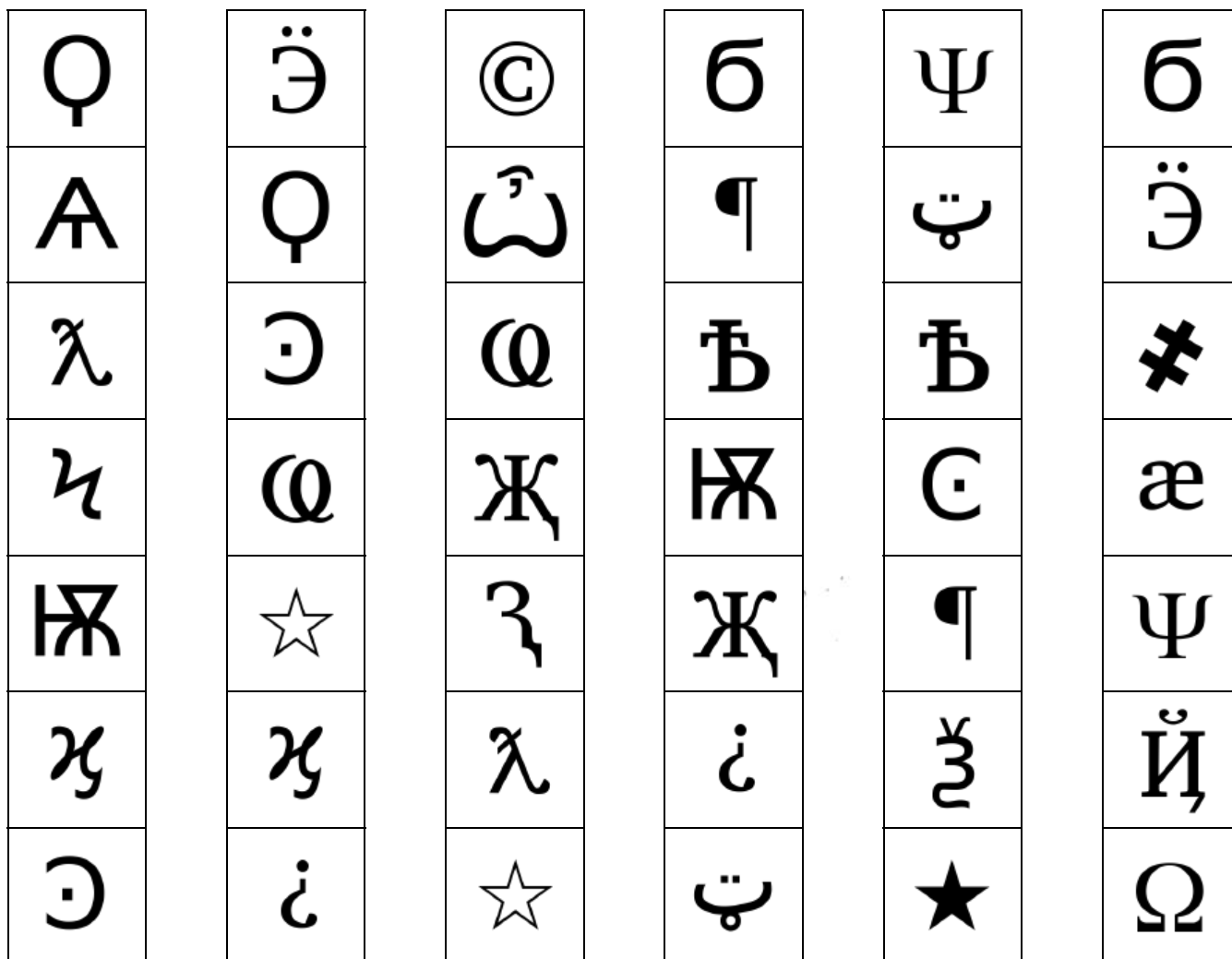
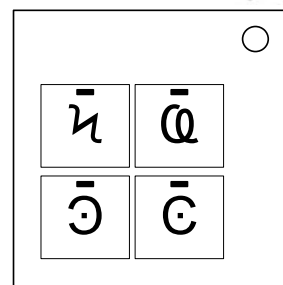

Na téma Simon říká

Tohle je jako jedna z těch hraček, se kterými jste si hráli jako malí, kde se musí zopakovat vzor, který se objeví. Až na to, že tohle je nejspíš zmetek koupený v bazaru.

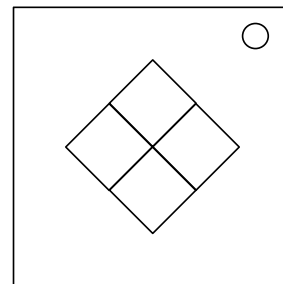

1. Jedno ze čtyř barevných tlačítek bude blikat.
2. Pomocí správné tabulky dole, stiskněte tlačítko odpovídající barvy.
3. Původní tlačítko blikne následováno dalším. Pomocí mapovací tabulky opakujte tuto sekvenci.
4. Sekvence se prodlouží o jednu barvu pokaždé, když správně zadáte sekvenci, dokud se modul nedeaktivuje.

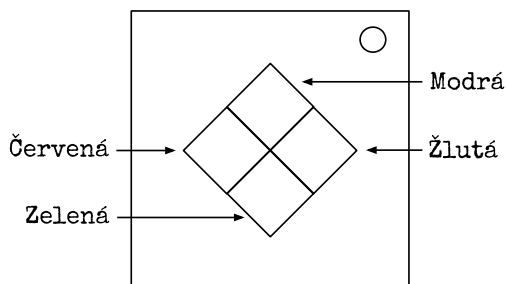

Pokud sériové číslo obsahuje samohlásku:

		Červený záblesk	Modrý záblesk	Zelený záblesk	Žlutý záblesk
Tlačítko ke stisknutí:	Bez chyb	Modrá	Červená	Žlutá	Zelená
	1 chyba	Žlutá	Zelená	Modrá	Červená
	2 chyby	Zelená	Červená	Žlutá	Modrá

Pokud sériové číslo neobsahuje samohlásku:

		Červený záblesk	Modrý záblesk	Zelený záblesk	Žlutý záblesk
Tlačítko ke stisknutí:	Bez chyb	Modrá	Žlutá	Zelená	Červená
	1 chyba	Červená	Modrá	Žlutá	Zelená
	2 chyby	Žlutá	Zelená	Modrá	Červená

Na téma Kdo je řadě

Tento výmysl je jako něco z klasického skeče, což by mohlo být vtipné nebyť to připojené k bombě. Budu stručný, protože slova vše jenom komplikují.

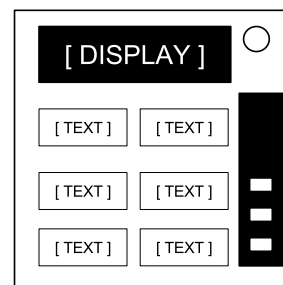

1. Přečtěte si nápis na displeji a podle kroku 1 určete, který nápis na tlačítku máte přečíst.
2. Na základě nápisu na tlačítku, podle kroku 2 určete, které tlačítko máte stisknout.
3. Opakujte dokud se modul nedeaktivuje.

Krok 1:

Na základě displeje přečtěte popisek na určitém tlačítku a pokračujte na krok 2:

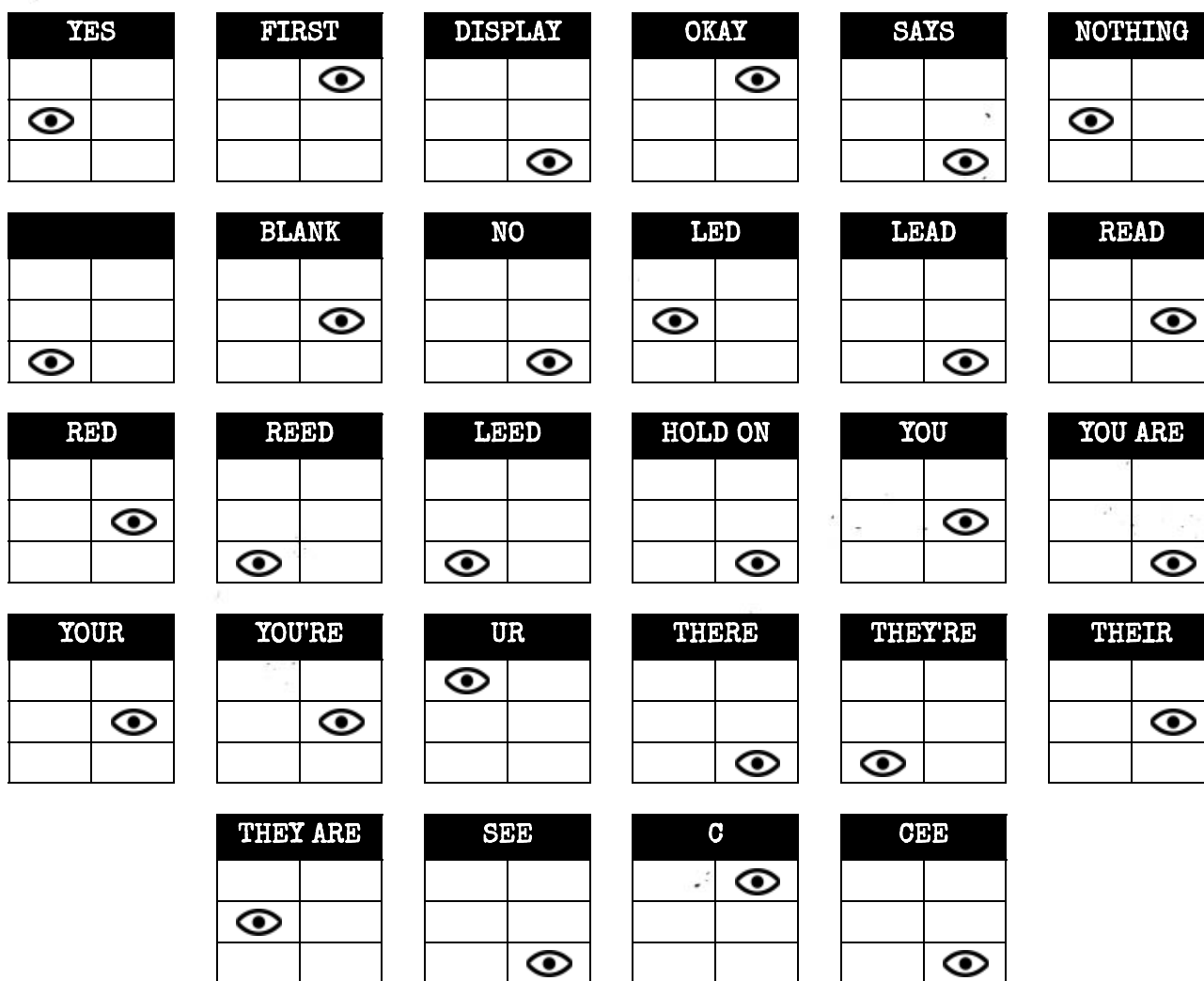

Krok 2:

Za použití popisku z kroku 1, stiskněte první tlačítko z odpovídajícího seznamu, které naleznete:

"READY":	YES, OKAY, WHAT, MIDDLE, LEFT, PRESS, RIGHT, BLANK, READY, NO, FIRST, UHHH, NOTHING, WAIT
"FIRST":	LEFT, OKAY, YES, MIDDLE, NO, RIGHT, NOTHING, UHHH, WAIT, READY, BLANK, WHAT, PRESS, FIRST
"NO":	BLANK, UHHH, WAIT, FIRST, WHAT, READY, RIGHT, YES, NOTHING, LEFT, PRESS, OKAY, NO, MIDDLE
"BLANK":	WAIT, RIGHT, OKAY, MIDDLE, BLANK, PRESS, READY, NOTHING, NO, WHAT, LEFT, UHHH, YES, FIRST
"NOTHING":	UHHH, RIGHT, OKAY, MIDDLE, YES, BLANK, NO, PRESS, LEFT, WHAT, WAIT, FIRST, NOTHING, READY
"YES":	OKAY, RIGHT, UHHH, MIDDLE, FIRST, WHAT, PRESS, READY, NOTHING, YES, LEFT, BLANK, NO, WAIT
"WHAT":	UHHH, WHAT, LEFT, NOTHING, READY, BLANK, MIDDLE, NO, OKAY, FIRST, WAIT, YES, PRESS, RIGHT
"UHHH":	READY, NOTHING, LEFT, WHAT, OKAY, YES, RIGHT, NO, PRESS, BLANK, UHHH, MIDDLE, WAIT, FIRST
"LEFT":	RIGHT, LEFT, FIRST, NO, MIDDLE, YES, BLANK, WHAT, UHHH, WAIT, PRESS, READY, OKAY, NOTHING
"RIGHT":	YES, NOTHING, READY, PRESS, NO, WAIT, WHAT, RIGHT, MIDDLE, LEFT, UHHH, BLANK, OKAY, FIRST
"MIDDLE":	BLANK, READY, OKAY, WHAT, NOTHING, PRESS, NO, WAIT, LEFT, MIDDLE, RIGHT, FIRST, UHHH, YES
"OKAY":	MIDDLE, NO, FIRST, YES, UHHH, NOTHING, WAIT, OKAY, LEFT, READY, BLANK, PRESS, WHAT, RIGHT
"WAIT":	UHHH, NO, BLANK, OKAY, YES, LEFT, FIRST, PRESS, WHAT, WAIT, NOTHING, READY, RIGHT, MIDDLE
"PRESS":	RIGHT, MIDDLE, YES, READY, PRESS, OKAY, NOTHING, UHHH, BLANK, LEFT, FIRST, WHAT, NO, WAIT
"YOU":	SURE, YOU ARE, YOUR, YOU'RE, NEXT, UH HUH, UR, HOLD, WHAT?, YOU, UH UH, LIKE, DONE, U
"YOU ARE":	YOUR, NEXT, LIKE, UH HUH, WHAT?, DONE, UH UH, HOLD, YOU, U, YOU'RE, SURE, UR, YOU ARE
"YOUR":	UH UH, YOU ARE, UH HUH, YOUR, NEXT, UR, SURE, U, YOU'RE, YOU, WHAT?, HOLD, LIKE, DONE
"YOU'RE":	YOU, YOU'RE, UR, NEXT, UH UH, YOU ARE, U, YOUR, WHAT?, UH HUH, SURE, DONE, LIKE, HOLD
"UR":	DONE, U, UR, UH HUH, WHAT?, SURE, YOUR, HOLD, YOU'RE, LIKE, NEXT, UH UH, YOU ARE, YOU
"U":	UH HUH, SURE, NEXT, WHAT?, YOU'RE, UR, UH UH, DONE, U, YOU, LIKE, HOLD, YOU ARE, YOUR
"UH HUH":	UH HUH, YOUR, YOU ARE, YOU, DONE, HOLD, UH UH, NEXT, SURE, LIKE, YOU'RE, UR, U, WHAT?
"UH UH":	UR, U, YOU ARE, YOU'RE, NEXT, UH UH, DONE, YOU, UH HUH, LIKE, YOUR, SURE, HOLD, WHAT?
"WHAT?":	YOU, HOLD, YOU'RE, YOUR, U, DONE, UH UH, LIKE, YOU ARE, UH HUH, UR, NEXT, WHAT?, SURE
"DONE":	SURE, UH HUH, NEXT, WHAT?, YOUR, UR, YOU'RE, HOLD, LIKE, YOU, U, YOU ARE, UH UH, DONE
"NEXT":	WHAT?, UH HUH, UH UH, YOUR, HOLD, SURE, NEXT, LIKE, DONE, YOU ARE, UR, YOU'RE, U, YOU
"HOLD":	YOU ARE, U, DONE, UH UH, YOU, UR, SURE, WHAT?, YOU'RE, NEXT, HOLD, UH HUH, YOUR, LIKE
"SURE":	YOU ARE, DONE, LIKE, YOU'RE, YOU, HOLD, UH HUH, UR, SURE, U, WHAT?, NEXT, YOUR, UH UH
"LIKE":	YOU'RE, NEXT, U, UR, HOLD, DONE, UH UH, WHAT?, UH HUH, YOU, LIKE, SURE, YOU ARE, YOUR

Na téma Paměti

Paměť je křehká věc, ale to i všechno ostatní, když bomba vybuchne. Takže dávejte pozor!

- Stiskněte správné tlačítko k přepnutí modulu do dalšího stupně. Dokončete všechny stupně k deaktivaci modulu.
- Stiskem špatného tlačítka se modul resetuje zpět do 1. stupně.
- Pozice tlačítek jsou řazeny zleva doprava.

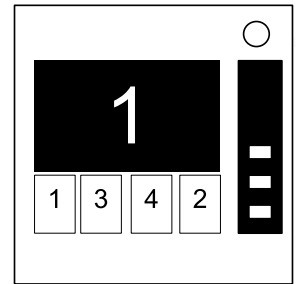

Stupeň 1:

Pokud je na displeji 1, stiskněte tlačítko na druhé pozici.
 Pokud je na displeji 2, stiskněte tlačítko na druhé pozici.
 Pokud je na displeji 3, stiskněte tlačítko na třetí pozici.
 Pokud je na displeji 4, stiskněte tlačítko na čtvrté pozici.

Stupeň 2:

Pokud je na displeji 1, stiskněte tlačítko s popiskem „4“.
 Pokud je na displeji 2, stiskněte tlačítko na stejné pozici jako ve stupni 1.
 Pokud je na displeji 3, stiskněte tlačítko na první pozici.
 Pokud je na displeji 4, stiskněte tlačítko na stejné pozici jako ve stupni 1.

Stupeň 3:

Pokud je na displeji 1, stiskněte tlačítko se stejným popiskem jako ve stupni 2.
 Pokud je na displeji 2, stiskněte tlačítko se stejným popiskem jako ve stupni 1.
 Pokud je na displeji 3, stiskněte tlačítko na třetí pozici.
 Pokud je na displeji 4, stiskněte tlačítko s popiskem „4“.

Stupeň 4:

Pokud je na displeji 1, stiskněte tlačítko na stejné pozici jako ve stupni 1.
 Pokud je na displeji 2, stiskněte tlačítko na první pozici.
 Pokud je na displeji 3, stiskněte tlačítko na stejné pozici jako ve stupni 2.
 Pokud je na displeji 4, stiskněte tlačítko na stejné pozici jako ve stupni 2.

Stupeň 5:

Pokud je na displeji 1, stiskněte tlačítko se stejným popiskem jako ve stupni 1.
 Pokud je na displeji 2, stiskněte tlačítko se stejným popiskem jako ve stupni 2.
 Pokud je na displeji 3, stiskněte tlačítko se stejným popiskem jako ve stupni 4.
 Pokud je na displeji 4, stiskněte tlačítko se stejným popiskem jako ve stupni 3.

Na téma Morseovky

Zastaralá verze námořní komunikace? Co dál? Alespoň je to pravá Morseovka, takže dávejte pozor a třeba se něco naučíte.

- Interpretujte signál z blikajícího světla pomocí tabulky s Morseovkou a přečtěte jedno slovo z tabulky.
- Signál se bude opakovat s dlouhou pauzou mezi jednotlivými opakováními.
- Jakmile je slovo identifikováno, nastavte odpovídající frekvenci a stiskněte tlačítko pro vysílání (TX).

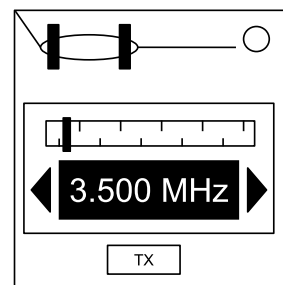

Jak interpretovat Morseovku

1. Krátké bliknutí reprezentuje tečku.
2. Dlouhé bliknutí reprezentuje čárku.
3. Mezi písmeny je dlouhá pauza.
4. Mezi opakováním slova je velmi dlouhá pauza.

A	● ■■■	U	● ● ■■■
B	■■■ ● ● ●	V	● ● ● ■■■
C	■■■ ● ■■■ ●	W	● ■■■ ■■■
D	■■■ ● ●	X	■■■ ● ● ■■■
E	●	Y	■■■ ● ■■■ ■■■
F	● ● ■■■ ●	Z	■■■ ■■■ ● ●
G	■■■ ■■■ ●		
H	● ● ● ●		
I	● ●		
J	● ■■■ ■■■ ■■■		
K	■■■ ● ■■■	1	● ■■■ ■■■ ■■■ ■■■
L	● ■■■ ● ●	2	● ● ■■■ ■■■ ■■■
M	■■■ ■■■	3	● ● ● ■■■ ■■■
N	■■■ ●	4	● ● ● ● ■■■
O	■■■ ■■■ ■■■	5	● ● ● ● ●
P	● ■■■ ■■■ ●	6	■■■ ● ● ● ●
Q	■■■ ■■■ ● ■■■	7	■■■ ■■■ ● ● ●
R	● ■■■ ●	8	■■■ ■■■ ■■■ ● ●
S	● ● ●	9	■■■ ■■■ ■■■ ■■■ ●
T	■■■	0	■■■ ■■■ ■■■ ■■■ ■■■

Pokud slovo je:	Použijte frekvenci:
shell	3.505 MHz
halls	3.515 MHz
slick	3.522 MHz
trick	3.532 MHz
boxes	3.535 MHz
leaks	3.542 MHz
strobe	3.545 MHz
bistro	3.552 MHz
flick	3.555 MHz
bombs	3.565 MHz
break	3.572 MHz
brick	3.575 MHz
steak	3.582 MHz
sting	3.592 MHz
vector	3.595 MHz
beats	3.600 MHz



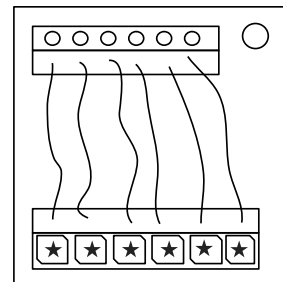

Na téma Komplikovaných vodičů

Tyto vodiče nejsou jako ostatní. Některé mají proužky! To z nich dělá úplně jiné. Dobrá zpráva je, že jsme našli stručný soubor instrukcí, co dělat. Možná až moc stručný...

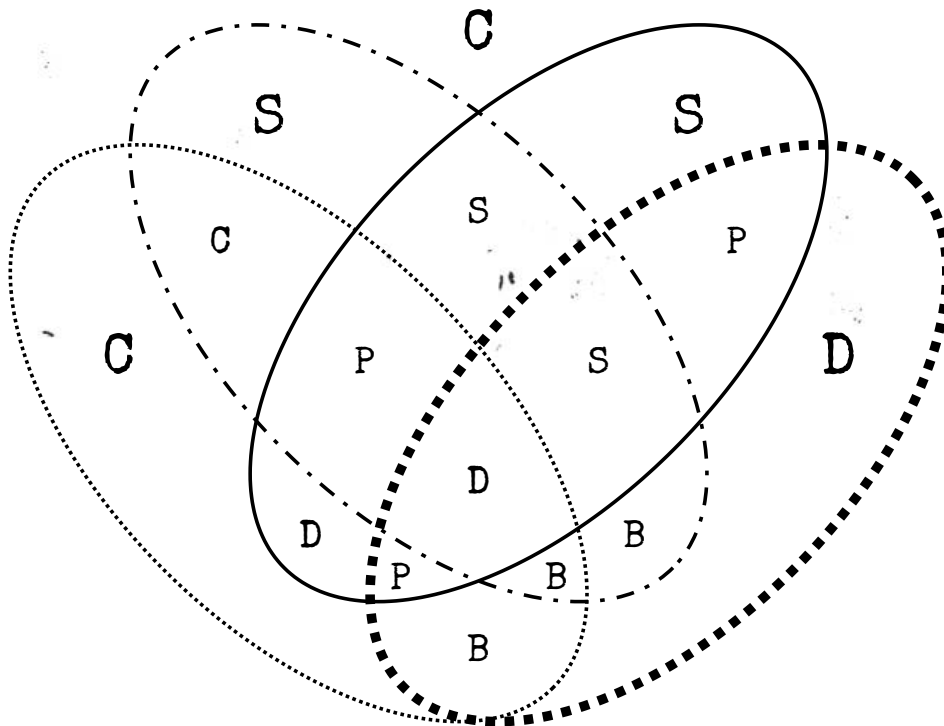

- Podívejte se na každý drát: je zde LED dioda nad drátem a místo na symbol „★“ pod drátem.
- Pro každou kombinaci drátu/LED/symbolu, použijte Vennův diagram k rozhodnutí, zda drát přestříhnout nebo nepřestříhnout.
- Každý drát může mít proužky různých barev.



	Drát má červené zbarvení
	Drát má modré zbarvení
	Má symbol ★
	LED dioda svítí

Písmeno	Instrukce
C	Přestříhnout drát
D	Nestříhat drát
S	Přestříhnout drát, pokud poslední číslice sériového čísla je sudá
P	Přestříhnout drát, pokud má bomba paralelní port
B	Přestříhnout drát, pokud má bomba dvě a více baterií

Vizte Přílohu B pro identifikaci baterií.

Vizte Přílohu C pro identifikaci portů.

Na téma Posloupností vodičů

Je těžké říct, jak tento mechanismus funguje. Technicky je to působivé, ale musí existovat jednodušší cesta jak uspořádat devět drátů.

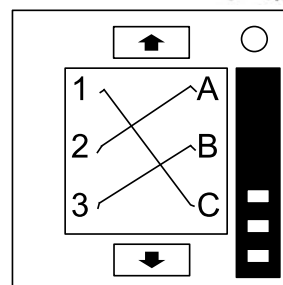

- Uvnitř tohoto modulu je několik panelů s dráty, ale v každé chvíli je vidět jen jeden panel. Na další panel se přepnete pomocí tlačítka dolů a na předchozí pomocí tlačítka nahoru.
- Nepřepínejte na další panel, dokud si nebudete jisti, že jste přestříhali všechny nezbytné dráty na aktuálním panelu.
- Přestříhnete dráty dle instrukcí v následující tabulce. Výskyty drátů jsou kumulativní napříč všemi panely v rámci modulu.

Výskyty červeného drátu		Výskyty modrého drátu		Výskyty černého drátu	
Výskyt drátu	Přestříhnout pokud je připojen k:	Výskyt drátu	Přestříhnout pokud je připojen k:	Výskyt drátu	Přestříhnout pokud je připojen k:
První červený výskyt	C	První modrý výskyt	B	První černý výskyt	A, B nebo C
Druhý červený výskyt	B	Druhý modrý výskyt	A nebo C	Druhý černý výskyt	A nebo C
Třetí červený výskyt	A	Třetí modrý výskyt	B	Třetí černý výskyt	B
Čtvrtý červený výskyt	A nebo C	Čtvrtý modrý výskyt	A	Čtvrtý černý výskyt	A nebo C
Pátý červený výskyt	B	Pátý modrý výskyt	B	Pátý černý výskyt	B
Šestý červený výskyt	A nebo C	Šestý modrý výskyt	B nebo C	Šestý černý výskyt	B nebo C
Sedmý červený výskyt	A, B nebo C	Sedmý modrý výskyt	C	Sedmý černý výskyt	A nebo B
Osmý červený výskyt	A nebo B	Osmý modrý výskyt	A nebo C	Osmý černý výskyt	C
Devátý červený výskyt	B	Devátý modrý výskyt	A	Devátý černý výskyt	C

Na téma bludišť

Tohle vypadá jako nějaký druh bludiště, pravděpodobně ukradené z prostírání v restauraci.

- Najdi bludiště s odpovídajícími kruhovými značkami.
- Člověk zneškodňující bombu musí navigovat bílé světlo k červenému trojúhelníku pomocí tlačítek s šípkami.
- **Varování:** Nepřekračujte čáry značené v bludišti. Tyto čáry nejsou na bombě vidět.

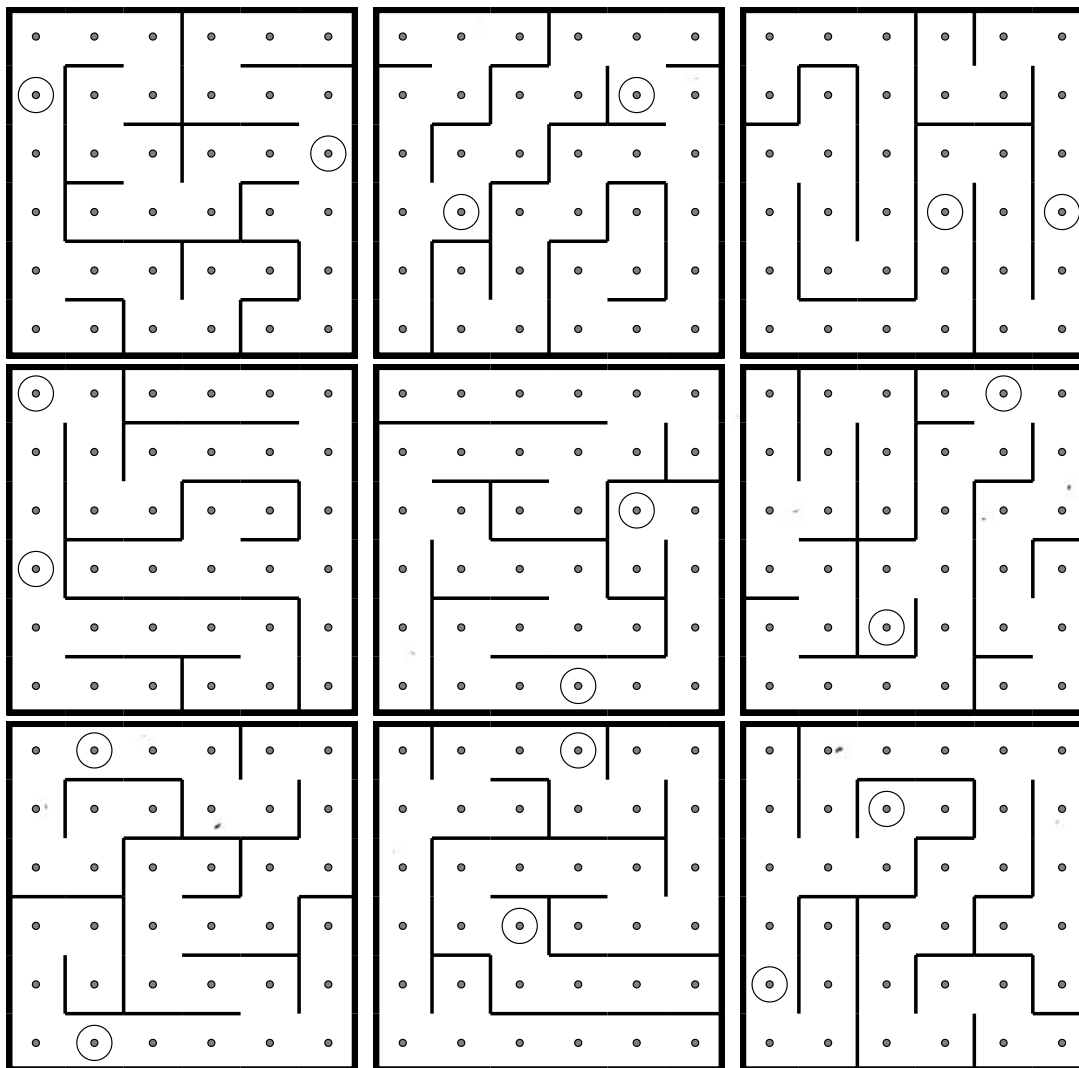
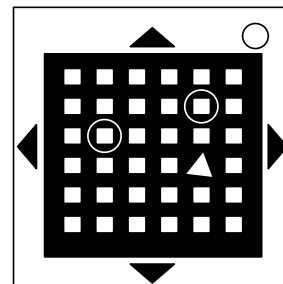

Na téma Hesel

Naštěstí toto heslo nesplňuje vládní standardy zabezpečení: 22 znaků, velká a malá písmena, čísla v náhodném pořadí bez palindromů delších než 3.

- Tlačítka nad a pod každým písmenem rotují mezi možnostmi pro danou pozici.
- Jen jedna kombinace dostupných písmen souhlasí s heslem dole.
- Stiskněte tlačítko „submit“ jakmile je nastaveno správné slovo.

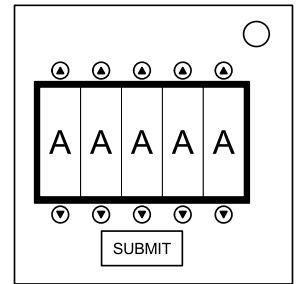

about	after	again	below	could
every	first	found	great	house
large	learn	never	other	place
plant	point	right	small	sound
spell	still	study	their	there
these	thing	think	three	water
where	which	world	would	write

Kapitola 2: Potřebné moduly

00

Potřebné moduly nemohou být deaktivovány, ale představují opakující se nebezpečí.

Potřebné moduly mohou být identifikovány podle malého dvoumístného časovače nahoře uprostřed. Interakce s bombou může zapříčinit jejich aktivaci. Jakmile jsou aktivované, tyto moduly vyžadují pravidelnou pozornost než jejich časovač vyprší, abyste předešli vzniku chyby.

Buďte obezřetní: potřebné moduly se mohou kdykoli reaktivovat.

Na téma Upouštění páry

Hackování počítačů je těžká práce! Dobře, většinou je. Tuhle práci by pravděpodobně zvládla i slepice, kdyby okolo klávesy měla nasýpané zrní.

- Odpovídejte na výzvy počítače pomocí tlačítek „Y“ pro „Ano“ nebo „N“ pro „Ne“.

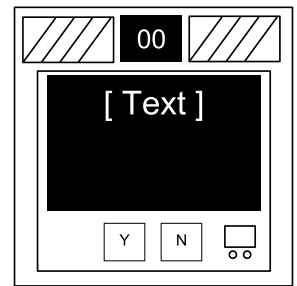

Na téma Vybíjení kondenzátoru

Budu hádat, tohle je zde jen proto, aby to vyžadovalo vaši pozornost, protože jinak by to bylo pěkně šmejdové zapojení.

- Přidržením páky ve spodní poloze vybijte kondenzátor dříve, než se přetíží.

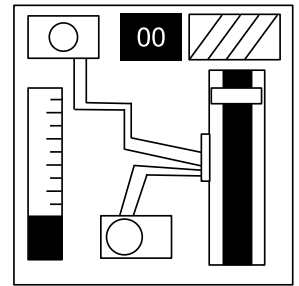

Na téma Knoflíků

Zbytečně komplikované a nekonečně potřebné. Představte si, že by takové odborné znalosti byly použity k výrobě něčeho jiného než d'ábelských hříček.

- Knoflík může být otočen do jednoho ze čtyř směrů.
- Knoflík musí být otočen do správné pozice ve chvíli, kdy časovač modulu dojde k nule.
- Správná pozice může být určena stavem dvanácti LED diod.
- Pozice knoflíku je relativní vůči nápisu „UP“, který označuje horní polohu a může být otočen.

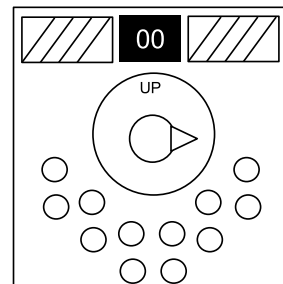

Konfigurace LED diod

Horní pozice:

		X		X	X
X	X	X	X		X

X		X		X	
	X	X		X	X

Dolní pozice:

	X	X			X
X	X	X	X		X

X		X		X	
	X				X

Levá pozice:

				X	
X			X	X	X

				X	
			X	X	

Pravá pozice:

X		X	X	X	X
X	X	X		X	

X		X	X		
X	X	X		X	

X = LED dioda svítí

Příloha A: Instrukce k identifikaci kontrolkek

Světelné kontrolky s popisem mohou být nalezeny na stranách krytu bomby.

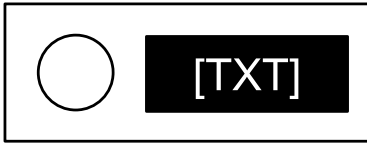

Běžné kontrolky

- SND
- CLR
- CAR
- IND
- FRQ
- SIG
- NSA
- MSA
- TRN
- BOB
- FRK



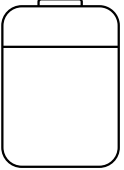

Příloha B: Instrukce k identifikaci baterií

Běžné typy baterií mohou být nalezeny v pouzdrech na stranách krytu bomby.

Baterie	Typ
	AA
	D

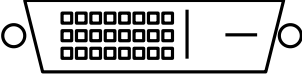
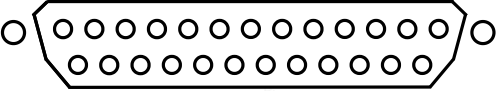
Příloha C: Instrukce k identifikaci portů

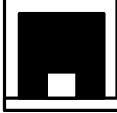
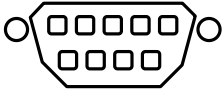
Digitální a analogové porty mohou být nalezeny na stranách krytu bomby.

Port	Označení
	DVI-D
	Paralelní port
	PS/2
	RJ-45
	Sériový port
	Stereo RCA